

MANIFESTAZIONI RICREATIVE  
6914 CARONA

Carona, 15 marzo 1979

Lodevole Municipio di Carona, Carona  
Lodevole Consiglio Parrocchiale, Carona  
Lodevole Patriziato di Carona, Carona  
Spettabile Ente Turistico Pro Ceresio, Melide

Egregi Signori,

siamo un gruppo di persone, le quali, constatato come a differenza di altri Comuni, a Carona manchi totalmente un'attività ricreativa aperta a tutti, hanno deciso di procedere alla fondazione di una associazione apolitica ed aconfessionale, denominata "Manifestazioni Ricreative", avente lo scopo di promuovere a Carona tutta una serie di manifestazioni.

Riallacciandoci ad una iniziativa a suo tempo promossa dalla Associazione Sportiva F.C. Carona, ci permettiamo inoltrare con la presente una nostra richiesta di sussidio per l'acquisto del materiale necessario per la costruzione dei tavoli e delle panchine, da usarsi nelle manifestazioni ricreative del nostro Comune.

Facciamo presente che la costruzione di detto materiale sarà interamente curata da persone del ramo che lavoreranno gratuitamente, riducendo così sensibilmente il costo delle infrastrutture.

Ben inteso, i tavoli da noi costruiti saranno di proprietà della comunità e potranno essere messi a disposizione, su giudizio dell'Ente Pubblico, di chi ne faccia esplicita richiesta.

E' nostra intenzione realizzare 30 tavoli (cm. 250 x 75) e 60 panchine (cm. 250 x 25), numero questo che ci permette di ottenere sensibili sconti di quantità sull'acquisto del materiale.

In allegato troverete uno schizzo che descrive il sistema di costruzione ed il materiale occorrente per l'esecuzione dei tavoli, nonchè un preventivo sul costo unitario e globale.

Confidando che la nostra iniziativa, promossa nell'interesse generale di tutta la popolazione del Comune di Carona, venga accolta favorevolmente, e nell'attesa di ricevere una vostra cortese risposta entro la fine del corrente mese, così da permetterci di essere pronti con tutto il materiale per l'inizio della stagione estiva, porgiamo i nostri più cordiali saluti.

*F. Amato*  
*Scopler R.*  
*R. Niggi*  
*max Scambi*  
*Sergio Pignatelli*  
*E. Reda*  
*Attilio Ravanetti*

IL COMITATO PROMOTORE

*Luca Scattolon*  
*Agostini*  
*Fallina*  
*UCC*  
*Benvenuti*  
*...*

Allegati: schizzo tavoli e panchine  
offerta per 30 tavoli e 60 panchine

MANIFESTAZIONI RICREATIVE  
6914 CARONA

Carona, 15 marzo 1979

OFFERTA PER UN TAVOLO

(esecuzione come a schizzo)

Pannelli d'armatura, spessore 27 mm e listoni 25/50 piallati per tavolo 250 / 75 / 2,7 e due panchine 250 / 25 / 2,7	fr. 88.--
Profili quadrati, tipo Foster, come schizzo 30/30 ml 12,00 (due cavalletti combinati)	fr. 48.--
Zincatura	fr. 26.--
Tappi finali in plastica dura, colla, viti, pittura e materiale diverso	fr. 8.--
	<hr/>
Totale per 1 tavolo	fr.170.-- =====

Offerta per un totale di

30 tavoli e 60 panchine a fr. 170.-- = fr. 5'100.--  
=====

Per il comitato promotore:

P.S.: Ingombro tavoli 250 x 75 x h 1,50  
" panchine 250 x 60 x h 1,50  
" cavalletti 220 x 1,50 x h 75

Totale spazio necessario per depositare i tavoli e cavalletti  
2,60 x 1,50 x h 2,40

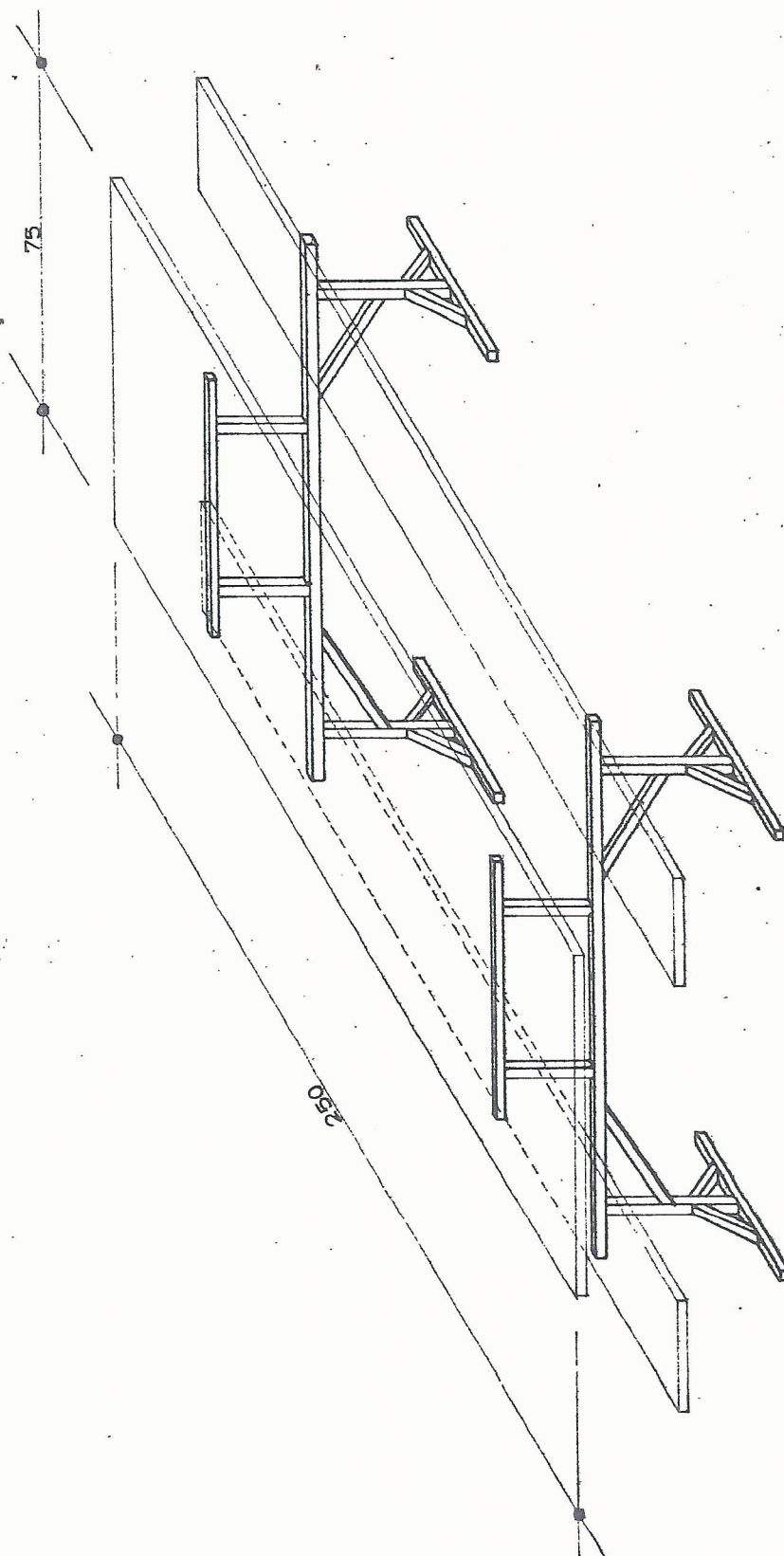

# TAVOLO PER MANIFESTAZIONI RICREATIVE

- MATERIALI : - profili in ferro tipo foster 30/30 mm  
- tavole di legno 75/250 - 30/250

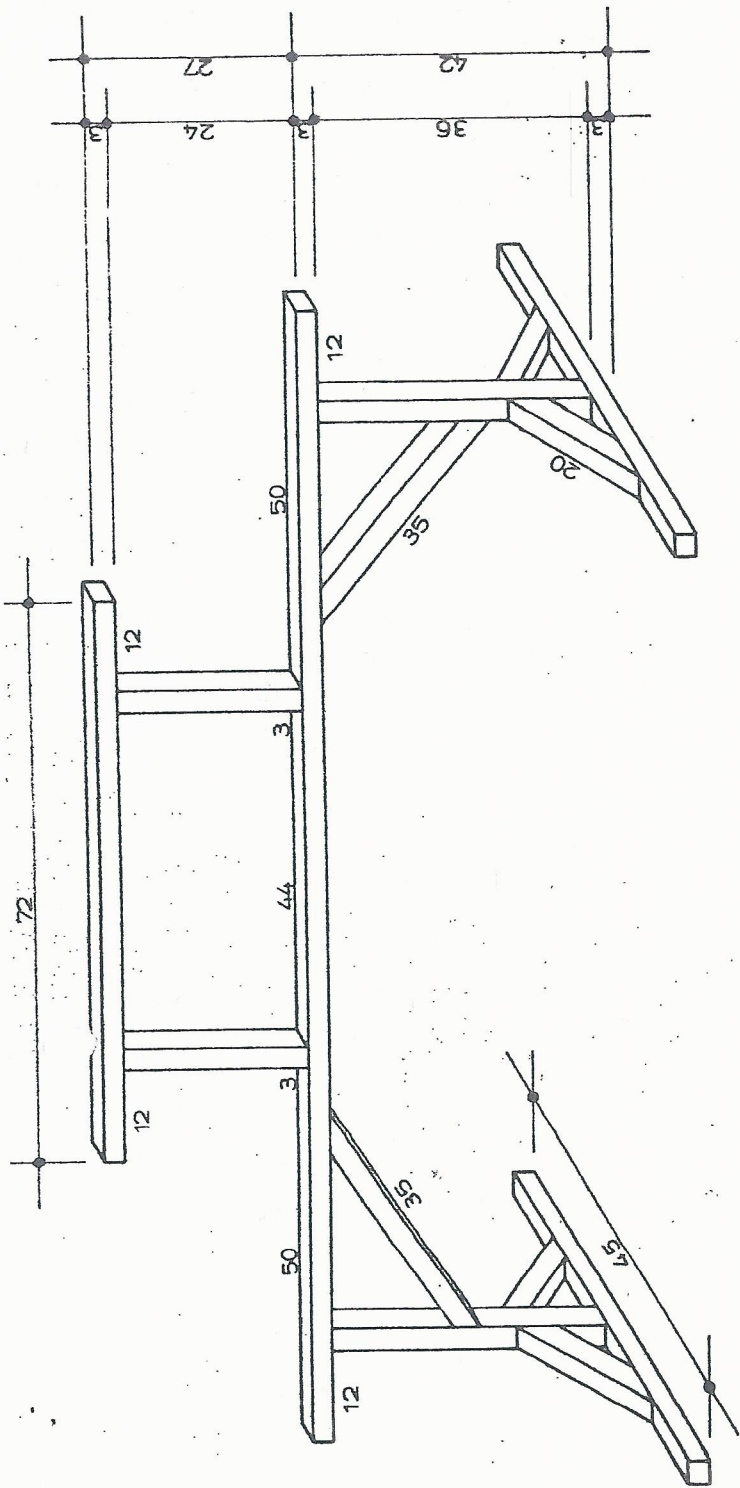

ELEMENTO PER APPoggio TAVOLO + 2 BANCHINE

MATERIALE : PROFILATO DI FERRO TIPO FOSTER 30x30 mm

